

Uživatelský manuál

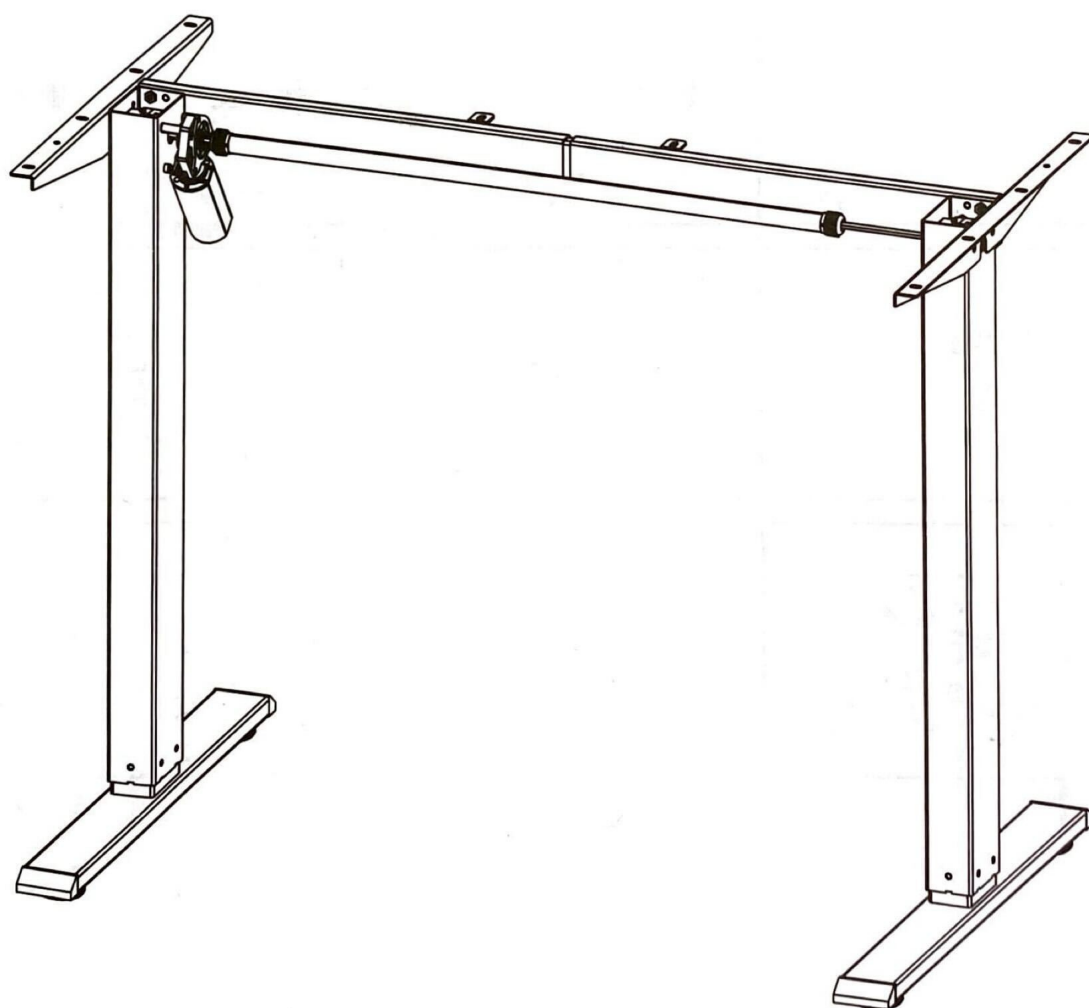

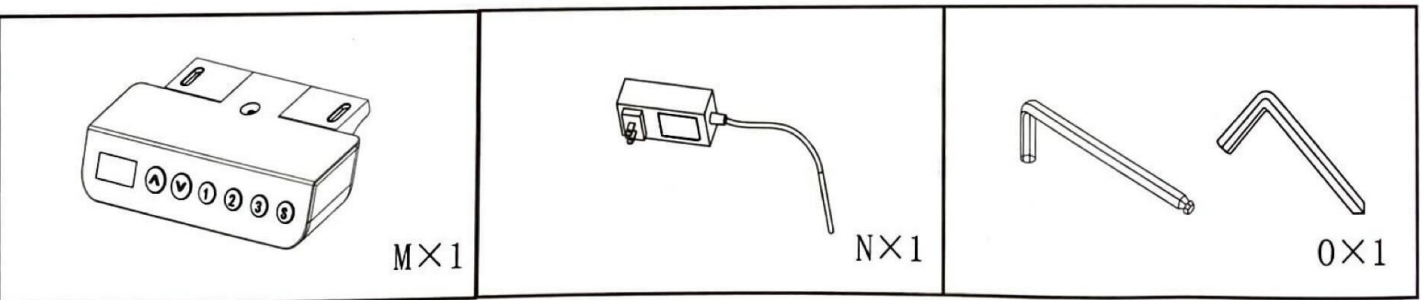

1)

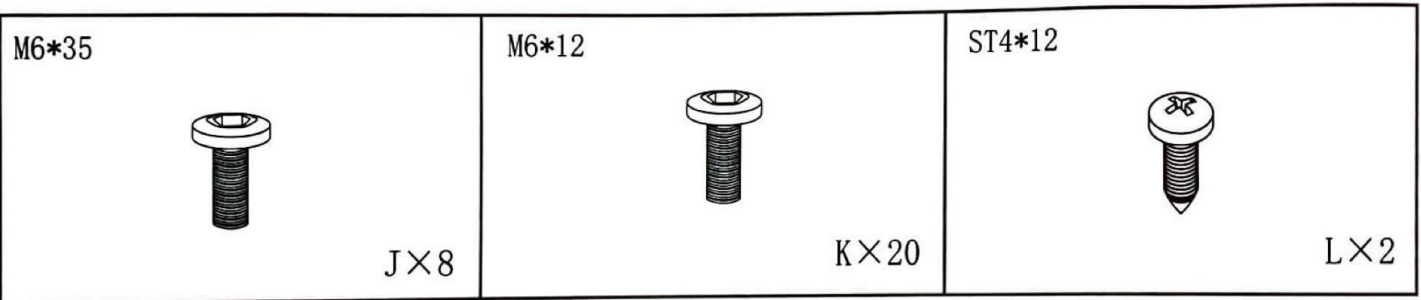
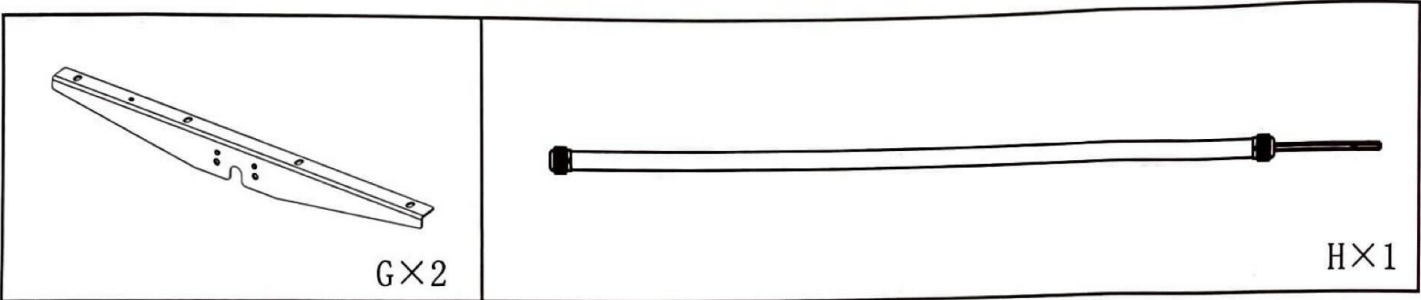
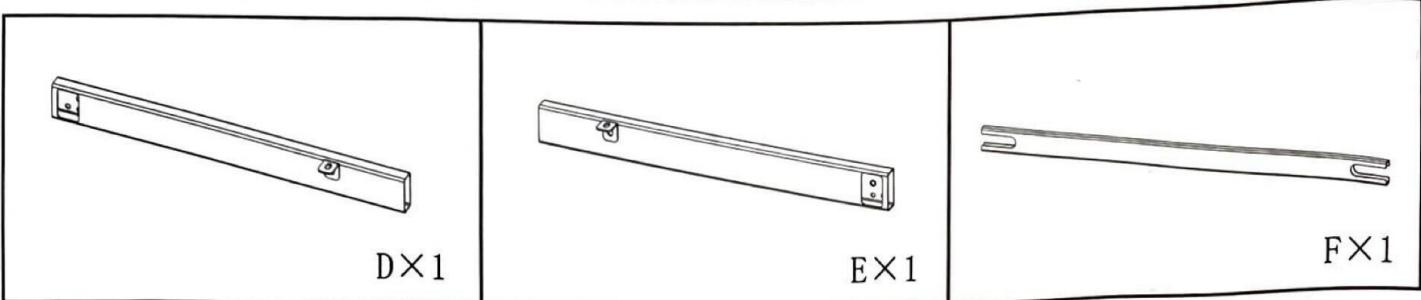
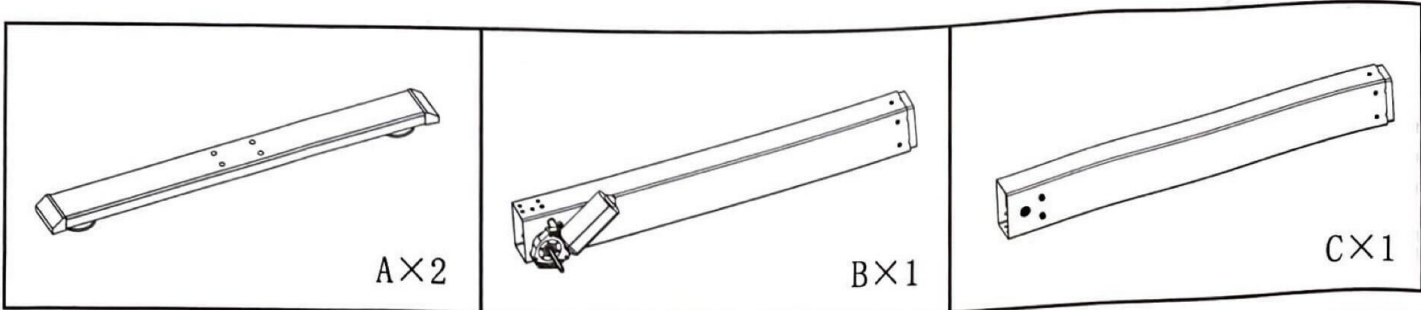
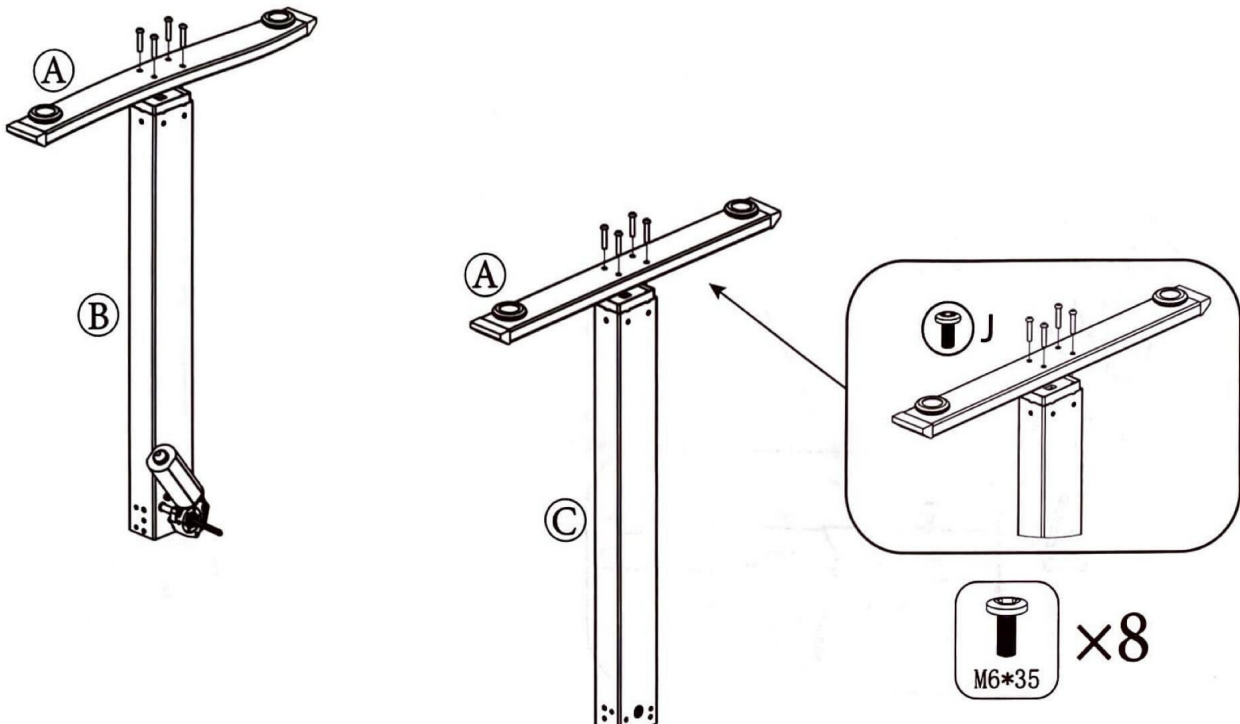

2)

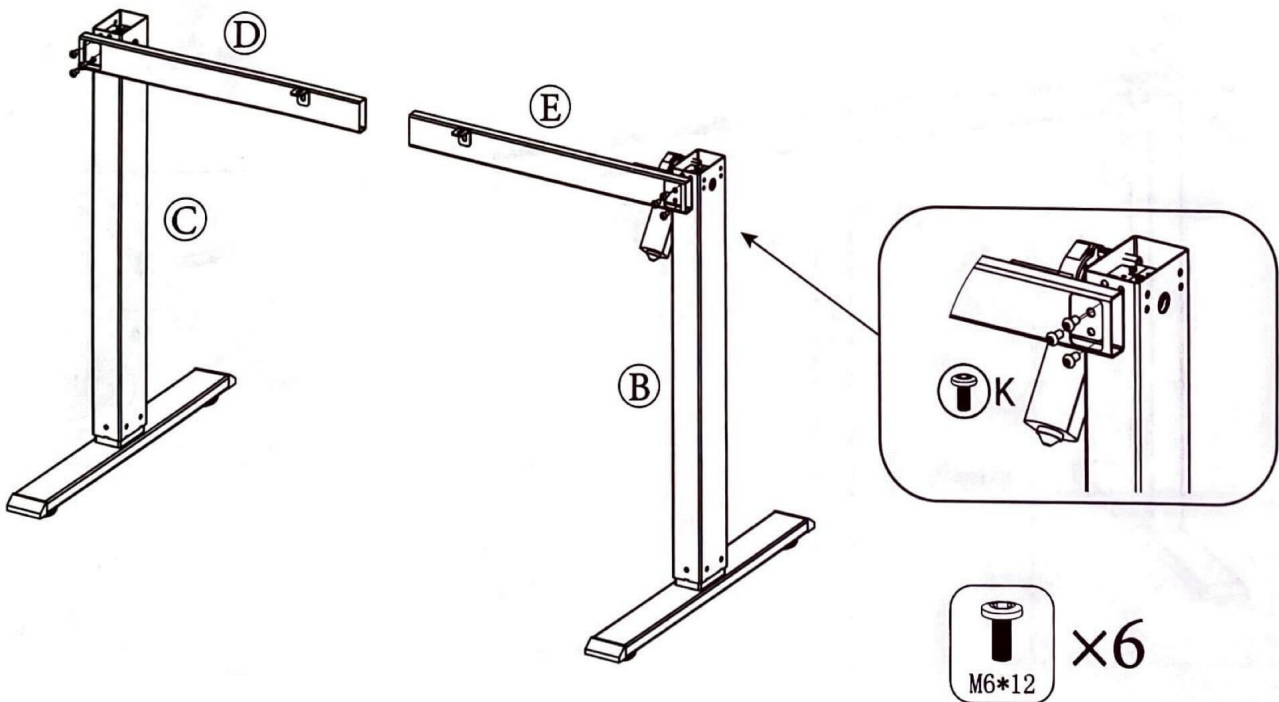

Ohnutá část směřuje nahoru (část s kulatým otvorem je blízko panelu)

3)

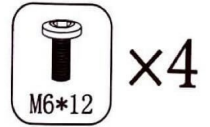
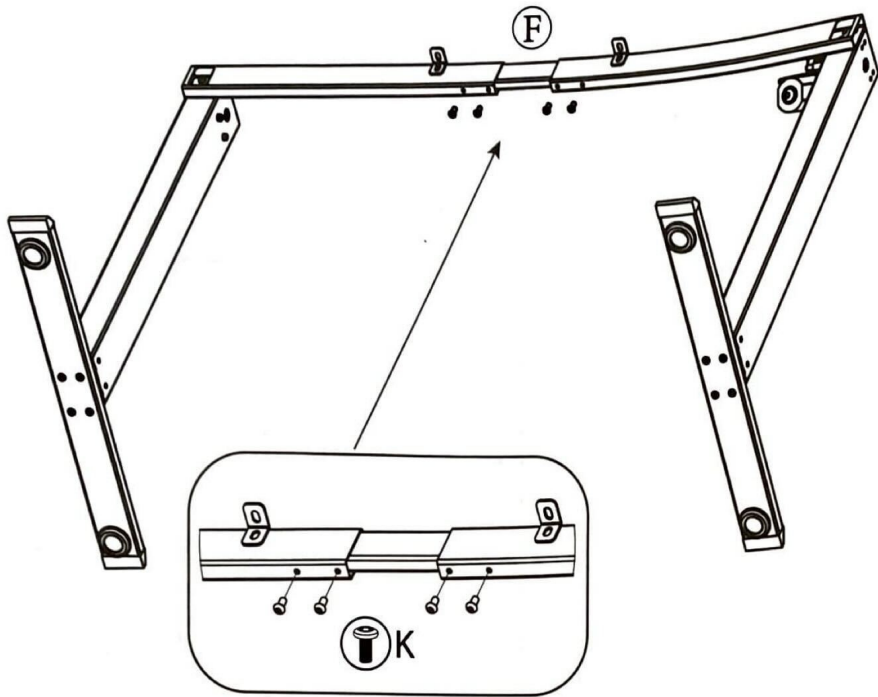

4)

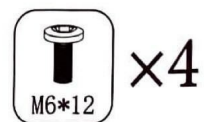
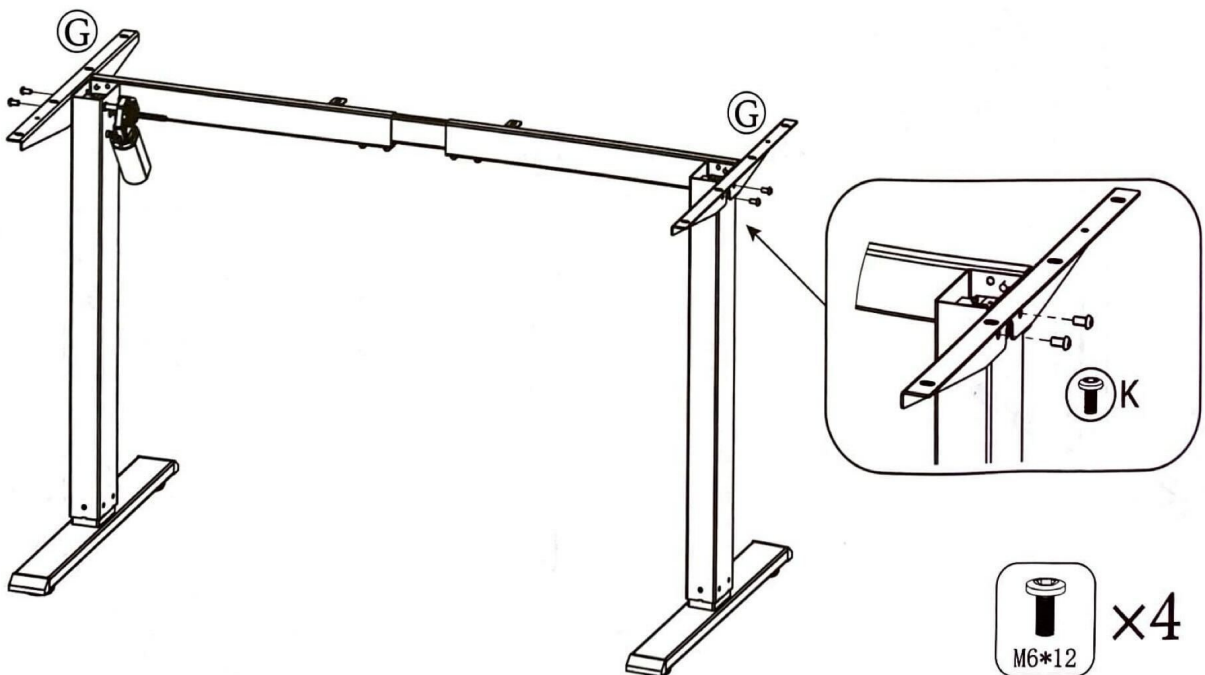

5)

①

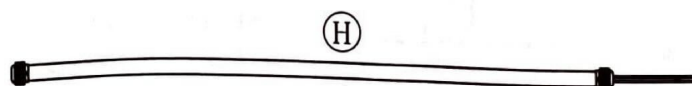

Nejprve povolte plastové matice na obou stranách tyče.
Za druhé, vložte jeden konec tyče do šestihřanné tyče motoru, poté vytáhněte šestihřannou tyč na druhém konci na vhodnou délku a vložte ji do převodovky na druhé straně.

②

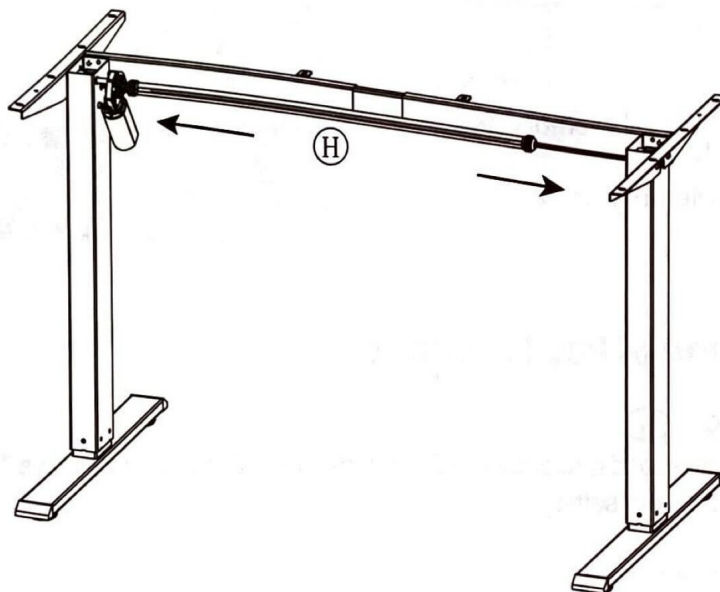

Nakonec utáhněte plastové matice na obou koncích tyče.

6)

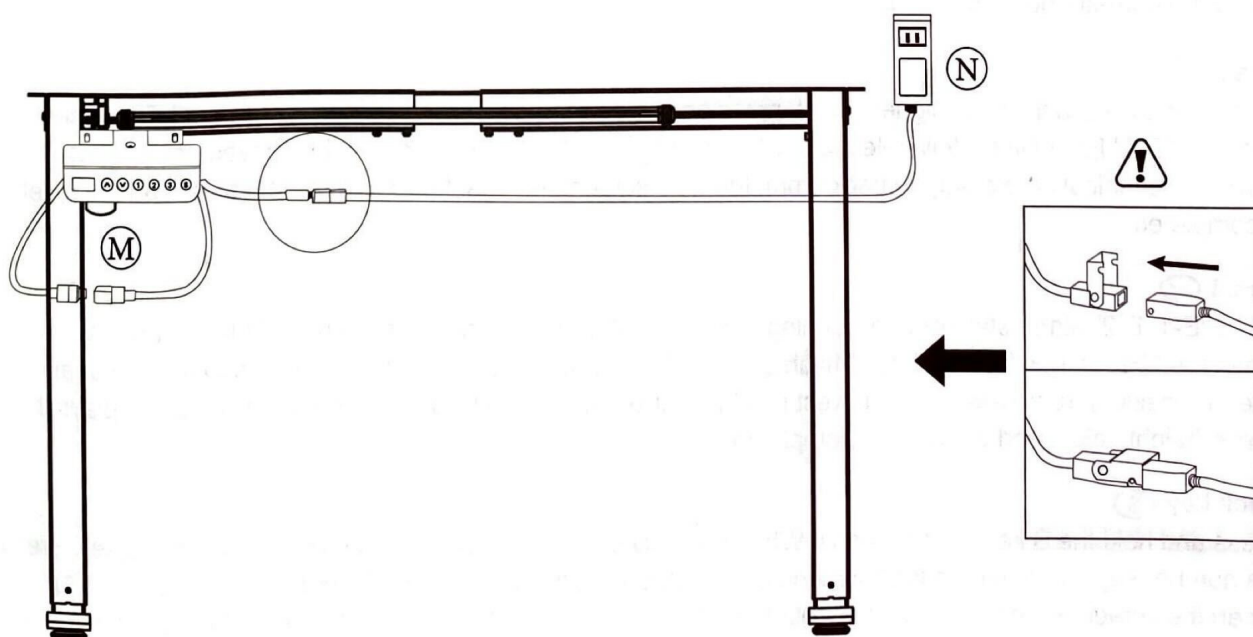

Obsluha ovladače nastavení výšky

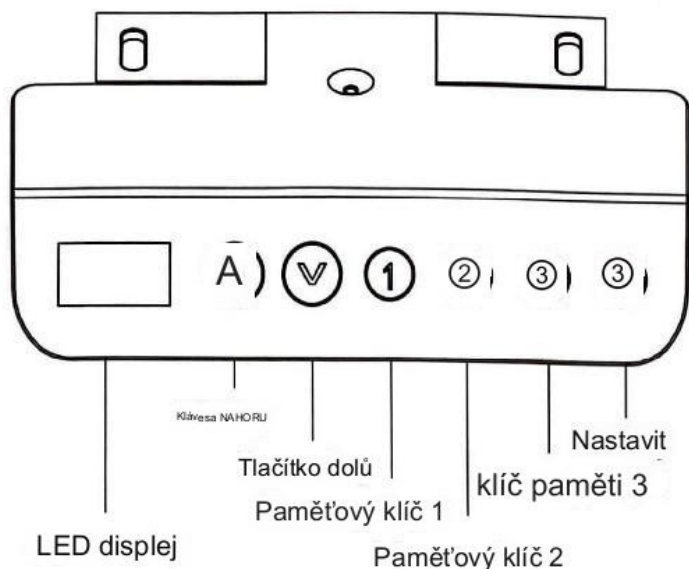

• LED displej: Jedním stisknutím libovolného tlačítka probudíte LED displej.

• Klávesa 
NAHORU: Stisknutím a podržením klávesy NAHORU zvednete stůl.

• Tlačítko Dolů: 
Stisknutím a podržením tlačítka DOLŮ spustíte stůl.

• Paměťový klíč:



Před prvním použitím musíte dokončit proces inicializace, abyste resetovali svůj stůl.

Podrobné představení klíčových funkcí

Obnovit tovární nastavení

Stiskněte a podržte klávesu S po dobu 9 sekund, uvolněte klávesu S, když se na LED displeji zobrazí „FAC“, a opětovným stisknutím klávesy S obnovte tovární nastavení.

Nastavení výšky paměti +

1/2/3 Stiskněte jednou tlačítko S a hodnota výšky začne blikat. V tomto okamžiku stiskněte klávesy 1, 2 a 3 pro uložení aktuální výšky na odpovídající pozici.

Proved'te výšku paměti

V normálním stavu stiskněte číselnou klávesu pro vyvolání příslušné výšky a zvedací stůl se automaticky spustí do odpovídající polohy.

Resetovat

Když stůl dosáhne nejvyššího bodu, stiskněte a podržte tlačítko nahoru po dobu 7 sekund. Když LED obrazovka "rst" a "E-1" střídavě blikají, uvolněte klávesu ↑ a stiskněte klávesu ↓. Poté, co se stůl posune dolů k nejnižšímu mechanickému nulovému bodu, vraťte se o 5 mm zpět, LED obrazovka zobrazí nejnižší hodnotu výšky a reset je dokončen.

Resetovat

Ve stavu alarmu "E-1, E-2" nebo po spuštění do nejnižší polohy stiskněte a podržte po dobu 7 sekund. Když LED obrazovka "rst" a "E-1" střídavě blikají, uvolněte klávesu ↓ a znovu stiskněte a podržte klávesu. Poté, co pracovní plocha klesne k nejnižšímu mechanickému nulovému bodu, vraťte se o 5 mm zpět, LED obrazovka zobrazí nejnižší hodnotu výšky a reset je dokončen.

Klíč od zámku

Stiskněte a podržte klávesu S po dobu 3 sekund. Když se na LED displeji zobrazí „SET“, naučte se otevřít klávesu S. Stisknutím číselné klávesy 3 přejděte do stavu uzamčené obrazovky. V tomto okamžiku LED obrazovka bliká a zobrazuje „OFF“. Když je obrazovka uzamčena, stiskněte a podržte klávesu S po dobu 3 sekund a LED obrazovka zobrazí hodnotu výšky. V tomto okamžiku uvolněte klávesu S a dokončete odemykání.